

FORNO ELETTRICO PER PIZZERIA IL CALORE GIUSTO PER UNA PIZZA UNICA **ELECTRIC OVEN FOR PIZZERIA** THE RIGHT HEAT FOR A UNIQUE PIZZA



INDUSTRY 4.0



WWW.MAMFORNI.IT

Prodotto italiano Tecnologia italiana Gusto italiano



MAM 490

FORNO ELETTRICO – ELECTRIC OVEN

FORNO ELETTRICO – ELECTRIC OVEN

MAM 490

FORNO ELETTRICO

Forno elettrico con resistenze a margherita, con platea rotante a bocca aperta costruito secondo le nuove tecnologie.

MAM 490° è un forno elettrico che mantiene le caratteristiche di un forno in refrattario a legna! La facilità di utilizzo ed un basso consumo energetico sono i punti di forza di questo nuovo forno. Il risparmio energetico è possibile grazie alla presenza di un massetto refrattario simile ad un forno a legna tradizionale, tanto che la cottura della pizza avviene proprio come in un classico forno tradizionale a legna. Le resistenze elettriche con forma e potenza speciale, sono frutto di una lunga ricerca progettate per la cottura omogenea della pizza.

La scheda elettrica creata appositamente per questo forno gestisce l'utilizzo dell'energia in modo da avere bassi consumi ed un'ottima cottura.

La rotazione della superficie di cottura è controllata da un pannello Touch Screen che permette al pizzaiolo di scegliere tra diverse velocità.

L'installazione è semplice e veloce: basta collegare la corrente elettrica ed una piccola tubazione. Questa collegherà il forno alla cappa d'aspirazione o all'esterno dell'edificio per permettere la fuoriuscita dei vapori e degli odori derivati dalla cottura.

This is an Electric oven with daisy resistance heaters, with open mouth rotating baking surface, built according to new technologies.

MAM 490° is an electric oven that keeps the characteristics of a woodburning refractory oven!

The ease of use and the low energy consumption are the strengths of this new oven. The energy efficiency is possible thanks to the presence of a refractory screed, same of woodburning ovens. The heating resistances with special shape and power are the result of a long and accurate research, they were designed to allow a homogeneous pizza baking. The electric board manages the use of electricity in order to have low consumption and an excellent cooking.

The rotation of the baking surface is controlled by a Touch Screen panel that allows the pizzaiolo to choose different speeds.

The installation is easy and fast: connect the electricity plug and a short pipe. This will join the oven to the extracting hood or to the exterior of the building, to allow the outflow of cooking steams and smells.



NAPOLI
Finitura alluminio
NAPOLI
Aluminium finish



NAPOLI Finitura Spicchio vernicita
NAPOLI Spicchio painted finish

NAPOLI Finitura mosaico
NAPOLI Mosaic finish



NAPOLI Finitura Spicchio vernicita
NAPOLI Spicchio painted finish



ELECTRIC OVEN





NUOVO SISTEMA DI DEPURAZIONE FUMI

L'abbattitore di fumi **ARIAPULITA MAM** è stato progettato per depurare fino al 90% dei fumi, dei vapori e degli odori di cottura dei forni elettrici. Con questo sistema avrete la possibilità (ove permesso) di evitare la canna fumaria o di uscire con lo scarico a parete senza dovere raggiungere il tetto.

NEW FUMES AND SOOT PURIFICATION SYSTEM

The **MAM ARIAPULITA** soot abatement system has been designed to purify up to 90% of the vapor fumes and cooking odors from electric ovens. This system allows you to avoid the installation of a flue (where premitted) or to exit with the exhaust wall conduct without reaching the roof.

MILANO Finitura Standard
MILANO Standard finish



TORINO Finitura verniciata
TORINO painted finish

Come in un forno a legna, nel MAM 490° elettrico, la cottura della vera Pizza napoletana avviene in un minuto circa. È comunque adatto alla cottura di tutti i tipi di pizze, regolando a dovere la temperatura.

- Gestione elettronica della temperatura a triac
- Accensione automatica programmabile
- Pannello digitale ideato per offrire il massimo risparmio energetico
- Facilità di utilizzo per l'operatore
- Temporizzatore per la cottura
- Controllo della temperatura, platea cielo
- Controllo della potenza delle resistenze: disponibili 10 livelli di impostazione sia al suolo che al cielo.

In our MAM 490° electrical oven the real Pizza Napoletana bakes in about 1 minute, same as in a woodburning oven. With the proper temperature you can cook every kind of pizza.

- Electronic triac temperature management
- Programmable automatic ignition
- Digital panel designed to offer maximum energy saving
- Ease of use
- Baking timer
- Control of both floor and dome temperatures
- Control of the heating power. 10 setting levels are available, both for floor and dome.

LA NUOVA TECNOLOGIA MAM Wi-Fi

L'esclusiva **Smart.mam app 4.0**, (OPZIONALE) ti permettedi controllare facilmente il forno da remoto. Monitorando: temperature, consumi e tempo di esercizio con la possibilità di migliorare la gestione a livello strategico della propria attività.

Con il pannello touch di ultima generazione avrai la possibilità di:

- Rotazione piano cottura a velocità e direzione variabili
- Funzione cottura **tempo al giro** per una cottura perfetta in un solo giro
- Regolazione automatico e manuale delle temperature platea e cielo
- Potenza proporzionale programmabile
- Accensione programmata
- Sensore infrarossi partenza ciclo cottura

DATI TECNICI - TECHNICAL DATA	SPEC
TENSIONE DI ALIMENTAZIONE SUPPLY VOLTAGE	400 vac 3x400V+N
CORRENTE NOMINALE RATED CURRENT	30 A
FREQUENZA NOMINALE NOMINAL FREQUENCY	50 . 60Hz
POTENZA IN W POWER IN W	18,5 Kw
GRADO DI PROTEZIONE DEGREE OF PROTECTION	IP20
TEMPERATURA DI FUNZIONAMENTO OPERATING TEMPERATURE	-20...+50°C
CAVO ALIMENTAZIONE ALIMENTATION CABLE	5x10mmq
PROTEZIONE PROTECTION	In 40 A 30mA



THE NEW MAM Wi-Fi TECHNOLOGY

The exclusive (OPTIONAL) **Smart.mam app 4.0** allows you to easily control your oven remotely. Monitoring temperatures, consumption and operating time with the possibility of improving the strategic management of your business.

With the latest generation touch panel you will be able to:

- Baking plate rotation at variable speed and direction
- **Lap time** cooking function for perfect cooking in a single lap
- Automatic and manual adjustment of plate and top temperatures
- Programmable proportional power
- Programmed ignition
- Infrared sensor cooking cycle start

DIMENSIONI - DIMENSION	MILANO	TORINO	NAPOLI
PROFONDITÀ DEPTH	163 cm	163 cm	180 cm
LARGHEZZA WIDTH	152 cm	160 cm	160 cm
ALTEZZA HEIGHT	185 cm	200 cm	200/220 cm
PESO WEIGHT	700 kg	800 kg	850 kg
ALTEZZA PIANO COTTURA HOB HEIGHT	125 cm	115/135 cm	115/135 cm
DIAMETRO PIANO COTTURA HOB DIAMETER	Ø 115 cm	Ø 115 cm	Ø 115 cm
CAPACITÀ PIZZE PIZZAS CAPACITY	7 - 8	7 - 8	7 - 8
LARGHEZZA BOCCA MOUTH WIDTH	54 cm	54 cm	54 cm
DIMENSIONE SCARICO FUMI SMOKE DISCHARGE DIMENSION	Ø 12 cm	Ø 12 cm	Ø 12 cm

ALLACCIAMENTO ELETTRICO - ELECTRIC CONNECTION

SPINA 5 POLI 32A 5-POLE PLUG 32A	IN DOTAZIONE SUPPLIED
MAGNETOTERMICO RICHIESTO TIPO B-0,3A MAGNETOTHERMIC REQUIRED TYPE B-0,3A	NON IN DOTAZIONE NOT SUPPLIED

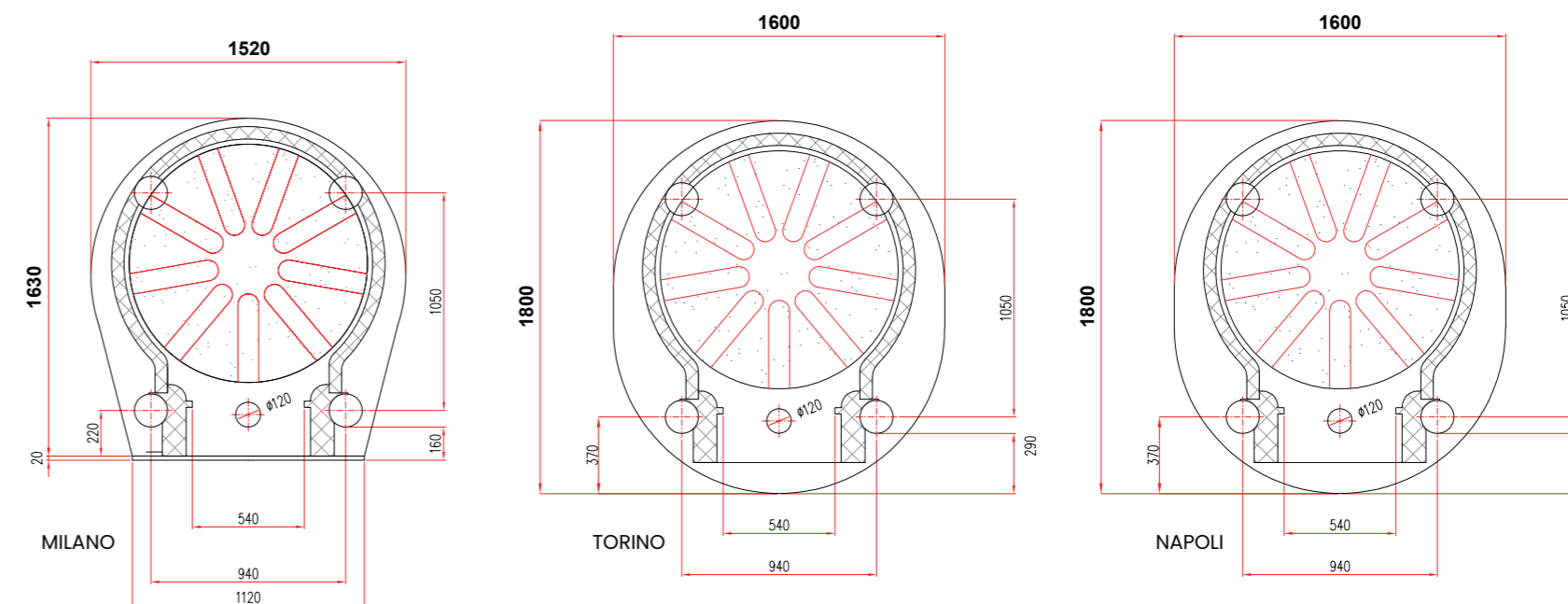

MILANO



TORINO



NAPOLI



FORNO ELETTRICO PER PIZZERIA IL CALORE GIUSTO PER UNA PIZZA UNICA **ELECTRIC OVEN FOR PIZZERIA** THE RIGHT HEAT FOR A UNIQUE PIZZA



M.A.M. s.r.l.

Via C. Angiolieri, 28-34 - 41123 Modena (Italy)
Tel. +39 059 330219 / 330189 - mam@mamforni.it
P. IVA 02170610360



WWW.MAMFORNI.IT

Prodotto italiano Tecnologia italiana Gusto italiano

REV 00

Caratteristiche di prodotto e specifiche possono variare senza obbligo di preavviso. We are constantly improving our products and therefore we reserve the right to change the design and technical specifications without prior notice.